

# APLIKACJA SIM

Dokumentacja dla oferentów

Związek Harcerstwa Polskiego

## Spis treści

Wprowadzenie .....	2
Cel dokumentu.....	2
Zakres dokumentu .....	2
Przeznaczenie dokumentu .....	2
Terminy i sposób odpowiedzi .....	2
Informacje podstawowe .....	3
Dane kontaktowe .....	3
Słownik terminów .....	4
Opis biznesowy aplikacji.....	7
Motywacja za stworzeniem .....	7
Cele biznesowe .....	7
Grupy użytkowników .....	7
Procesy .....	7
Struktury danych.....	8
Stopnie.....	8
Sprawności.....	9
Tropy.....	9
Wyzwania i zuchowe zadania indywidualne .....	10
Podsumowanie słowników.....	10
Historyjki użytkownika .....	11
Użytkownik niezalogowany.....	11
Użytkownik zalogowany .....	12
Użytkownik posiadający konto O365 ZHP i przypisany do określonej grupy zabezpieczeń O365 (moderatorzy SIM).....	13
Użytkownik posiadający konto O365 ZHP i przypisany do określonej grupy zabezpieczeń O365 (administratorzy SIM).....	13
Analiza MoSCoW .....	14
Must have .....	14
Should have .....	14
Could have .....	14
Won't have .....	14

Wymagania sprzętowe i systemowe.....	15
Uprawnienia.....	15
Kontrolowanie dostępu do systemu i jego zawartości .....	15
Bezpieczeństwo dostępu do portalu i jego zawartości.....	16
Uwierzytelnienie użytkowników .....	16
Dostępność portalu.....	16
Dokumentacja .....	17
Przekazanie praw własności intelektualnej .....	17
Forma oferty .....	17
Załączniki .....	18

## Wprowadzenie

### Cel dokumentu

Niniejszy dokument został opracowany przez Wydział IT Głównej Kwatery Związku Harcerstwa Polskiego na potrzeby przedstawienia go oferentom. Celem tej dokumentacji jest opisanie wszystkich aspektów zapotrzebowania na rozwiązanie w formie aplikacji webowej wspierającej wprowadzenie przez ZHP nowego systemu instrumentów metodycznych.

### Zakres dokumentu

Zakres niniejszego dokumentu to całościowe omówienie zarówno merytorycznych jak i technicznych aspektów projektowanej aplikacji. Ze względu na wewnątrzorganizacyjny charakter dokument zawiera słownik terminów używanych w organizacji, wraz ze szczegółowym objaśnieniem ich znaczenia biznesowy opis aplikacji, strukturę danych przetwarzanych przez aplikację, historie użytkownika, analizę MoSCoW, a także opis wymagań technicznych i dokumentacji. Integralną częścią opisu merytorycznego są załączniki prezentujące wzory dokumentów pdf przeznaczonych do wydruku, które muszą być generowane z aplikacji.

### Przeznaczenie dokumentu

Dokument przeznaczony jest do przedstawienia potencjalnym oferentom w celu sformułowania przez nich oferty finansowej zawierającej także propozycję konkretnego rozwiązania technicznego.

### Terminy i sposób odpowiedzi

Prosimy o przesłanie ofert na adres email sekretariatu GK (dane kontaktowe znajdują się poniżej). Oferta powinna zawierać proponowany techniczny opis rozwiązania (np. dedykowana aplikacja czy

responsywna strona internetowa), stos technologiczny proponowanego rozwiązania, ofertę cenową, a także propozycję metodyki prowadzenia projektu.

Szacowany harmonogram projektu:

- 20.12.2021 - Termin przesyłania ofert
- Grudzień-Styczeń 2021 - Wybór oferty
- 1.01.2022 - 31.05.2022 - Termin realizacji projektu (w tym testy aplikacji)
  - Marzec 2022 – dostarczenie wersji demo, która ma co najmniej część funkcjonalności zamkniętą i gotową do testów z użytkownikami końcowymi
  - Kwiecień 2022 – ewaluacja wersji demo, testy
- 1.06.2022 - Termin odbioru aplikacji

## Informacje podstawowe

### Dane kontaktowe

Kontakt	Adres e-mail	Telefon	Zakres uprawnień
<b>Sekretariat GK</b>	Sekretariat@zhp.pl	+48 22 339 0645	Aspekty decyzji GK ZHP, przesłanie ofert
<b>Karol Grodzicki, Kierownik Wydziału IT</b>	karol.grodzicki@zhp.net.pl	504 320 911	Aspekty organizacyjno – technologiczne

## Słownik terminów

Termin	Opis
ZHP	Związek Harcerstwa Polskiego
GK	Główna Kwatera ZHP
PJO	Podstawowa jednostka organizacyjna (gromada/drużyna/krağ/klub) zrzeszająca członków ZHP i prowadząca działania wychowawcze zgodnie z Metodą Harcerską
Drużynowy	Wychowawca, lider, który jest odpowiedzialny za podstawową jednostkę organizacyjną (PJO).
Metodyka	Sposób pracy danej grupy metodycznej. Charakteryzuje się określonym profilem działań dostosowanym do wieku członków w danej grupie. Instrumenty metodyczne (patrz niżej) są dostosowane do grup wiekowych, różnią się trudnością i sposobem realizacji.
Grupa metodyczna	Wyodrębniona grupa członkowska, pracująca metodami charakterystycznymi dla wieku jej członków. W ZHP członkowie podzielony są na 4 grupy metodyczne: zuchy (6-10 lat), harcerzy/harcerki (10-13 lat), harcerzy starszych/harcerki starsze (13-16lat), wędrowników/wędrowniczki (16-21 lat).
System Instrumentów metodycznych	Zestaw powiązanych narzędzi wychowawczych, o ustalonych w formie wewnętrznego regulaminu ZHP regułach realizacji i warunkach stosowania (np. na podstawie wieku, przynależności do grupy metodycznej). Przez narzędzie wychowawcze rozumiemy tutaj pewien zestaw zadań do wykonania przez wychowanka, wymagań wobec niego, których wykonanie powoduje zmianę postawy lub zdobycie umiejętności. Zazwyczaj zaliczenie wykonanie tych zadań jest oznaczane symbolem na stroju organizacyjnym, który oznacza "zdobycie" instrumentu.
Instrument metodyczny	Harcerskie narzędzie wychowawcze o ustalonych w formie regulaminu regułach realizacji i warunkach stosowania (np. wieku, przynależności do grupy metodycznej, czasie realizacji). Narzędziem wychowawczym nazywamy zestaw zadań do wykonania przez wychowanka, wymagań wobec niego, których wykonanie powoduje zmianę postawy lub zdobycie określonych umiejętności. Zazwyczaj zaliczenie wykonanie tych zadań jest oznaczane symbolem na stroju organizacyjnym, który oznacza "zdobycie" instrumentu.
Program instrumentu metodycznego	Idea (opis osiągnięć), a także opis konkretnych zadań do wykonania przez członka organizacji oraz wymagań do spełnienia. Potwierdzenie wykonania tych zadań oraz spełnienia wymagań skutkuje "zdobyciem" danego instrumentu, które jest potwierdzane zazwyczaj odpowiednią plaketką na stroju organizacyjnym
Stopień lub gwiazdka	Instrument metodyczny (patrz wyżej), obowiązkowy, który jest głównym wskaźnikiem rozwoju członka ZHP. Aby zdobyć stopień/gwiazdkę trzeba wykonać określone zadania, które są programem stopnia, a także zdobyć określoną liczbę innych (wybranych) instrumentów metodycznych (sprawności oraz fakultatywnie tropów, wyzwań). Jest określona stała liczba stopni/gwiazdek, każdy posiadający swoją unikalną nazwę oraz ideę (opis osiągnięć), a także jasno określony czas realizacji oraz wiek, dla którego jest przeznaczony. Stopień dotyczy wielu aspektów rozwoju człowieka:

	umiejętności, wiedzy, postaw, emocji. Zadania do wykonania w ramach stopnia są tożsame z zadaniami dla niektórych sprawności.
<b>Sprawność</b>	Instrument metodyczny, obowiązkowy, kształtujący umiejętności i wiedzę w wąskim obszarze zainteresowań danego członka ZHP np. jazda na nartach, gotowanie, umiejętności komputerowe. Każda sprawność ma swoją unikalną nazwę, ideę (opis osiągnięć), a także zestaw zadań do wykonania. Sprawność o danej nazwie może występować na kilku poziomach trudności oznaczonych gwiazdkami (*, **, ***, ****). Osoba, która chce rozwijać się w danym kierunku może zdobywać coraz trudniejsze sprawności w danym cyklu. Sprawności jest bardzo dużo (około 300). Zadania do wykonania w ramach niektórych sprawności są tożsame z zadaniami dla stopni.
<b>Trop harcerski</b>	Grupowy, nieobowiązkowy instrument metodyczny, którego zdobycie wymaga zaplanowania, zrealizowania i podsumowania określonego działania przez grupę członków. Program tropu harcerskiego składa się z opisów trzech wspomnianych etapów (planowanie, realizacja, podsumowanie) w różnym stopniu ogólności: od bardzo konkretnych wskazówek do ogólnych inspiracji. Programy tropów są przeznaczone do czytania dla członków ZHP.
<b>Trop zachowy</b>	Grupowy, obowiązkowy instrument metodyczny przeznaczony dla najmłodszej grupy wiekowej, którego zdobycie polega na uczestnictwie przez około miesiąc w działaniach zaplanowanych przez drużynowego. Program tropu zachowego składa się z opisu działań, które powinni wykonać członkowie, uwag o realizacji dla wychowawcy i bibliografii. Jest przeznaczony do czytania przez wychowawców
<b>Wyzwanie/ zachowe zadanie indywidualne</b>	Krótkie, nieobowiązkowe zadanie do wykonania przez członka ZHP, które wymaga samozaparcia i siły charakteru. Program wyzwania składa się z 1-2 zdań. Jest przeznaczony do czytania przez drużynowego
<b>System</b>	Witryna internetowa lub aplikacja przeznaczone do przeglądania, modyfikowania, zarządzania, drukowania wybranych Instrumentów Metodycznych z Systemu Instrumentów Metodycznych, która jest przedmiotem zapytania ofertowego.
<b>CRUD</b>	Cztery podstawowe funkcje w aplikacjach korzystających z pamięci trwałej, które umożliwiają zarządzanie nią: create (utwórz), read (odczytaj), update (aktualizuj), delete (usuń)
<b>Uwierzytelnienie</b>	Identyfikacja, potwierdzenie tożsamości. Autentykacja, czyli uwierzytelnianie i identyfikacja to proces mający na celu potwierdzenie tożsamości w ramach kontroli dostępu do zasobów w celu uniemożliwienia nieuprawnionym użytkownikom uzyskania wglądu do systemu oraz aby rejestrować działalność użytkownika. Proces ten w minimalnym stopniu ma polegać na przypisywaniu identyfikatora do danej osoby jak również potwierdzeniu tożsamości tej osoby na podstawie jej identyfikatora.
<b>Autoryzacja</b>	Rodzaj i zakres uprawnień wcześniej uwierzytelnionego użytkownika
<b>NLB</b>	Network Load Balancing. Równoważenie obciążenia sieciowego.



## Opis biznesowy aplikacji

### Motywacja za stworzeniem

ZHP w latach 2021-22 planuje wprowadzić nowy system instrumentów metodycznych. Żeby zwiększyć adopcję systemu, potrzebuje platformy, na której mógłby przechowywać bazę wiedzy o dostępnych instrumentach metodycznych, z szerokimi możliwościami wyszukiwania i filtrowania, dostępną publicznie. Ważnymi aspektami są możliwość częstego aktualizowania treści oraz prezentacja dodatkowych treści wspomagających dla liderów.

### Cele biznesowe

Nasze cele biznesowe to:

- Udostępnienie informacji o nowych instrumentach metodycznych jak najszerszemu grono odbiorców spośród członków ZHP i przyjaciół harcerstwa
- Udostępnienie informacji o warstwie doradczej instrumentów metodycznych drużynowym
- Łatwa aktualizacja bazy informacji

### Grupy użytkowników

**Użytkownik anonimowy** – zwykły, niezalogowany do aplikacji użytkownik. Zwykle będzie to harcerz lub jego rodzic. Jego celem jest znalezienie zgodnych z jego wiekiem i zainteresowaniami instrumentów metodycznych.

**Użytkownik zalogowany** – osoba, która loguje się do aplikacji z wykorzystaniem danych z Microsoft 365. Zwykle będzie to drużynowy lub przyboczny, który może chcieć znaleźć instrumenty metodyczne dla siebie, albo poszukuje więcej informacji na temat instrumentów dla swoich podopiecznych lub wybranych przez jego podopiecznych.

**Moderator** - osoba, która loguje się do aplikacji z wykorzystaniem danych z Microsoft 365 i ma możliwość zmiany treści w aplikacji. Moderatorzy to instruktorzy z wyższych poziomów struktury, którzy będą dodawać nowe instrumenty metodyczne lub modyfikować istniejące instrumenty metodyczne.

**Administrator** - osoba, która loguje się do aplikacji z wykorzystaniem danych z Microsoft 365 i ma możliwość zmiany treści w aplikacji oraz zmiany ustawień w aplikacji. Administratorzy to instruktorzy z wyższych poziomów struktury, którzy będą zarządzać słownikami dostępnymi w systemie.

### Procesy

Dla użytkowników anonimowych i zalogowanych:

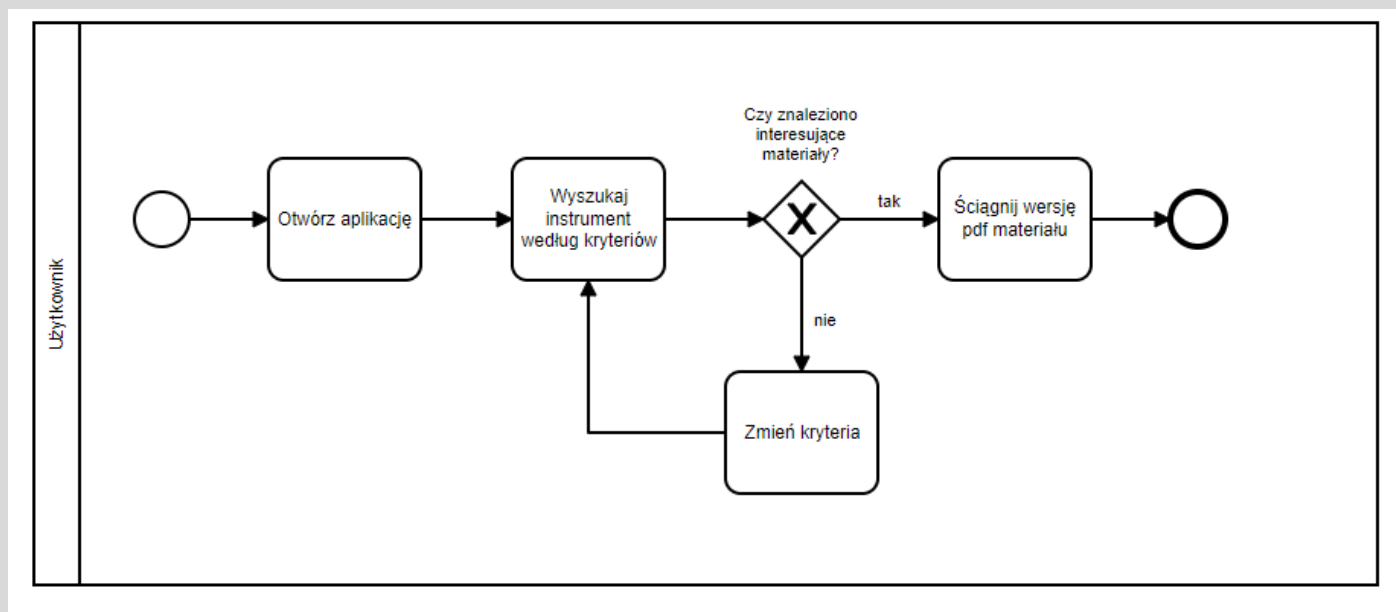

Dla moderatorów i administratorów

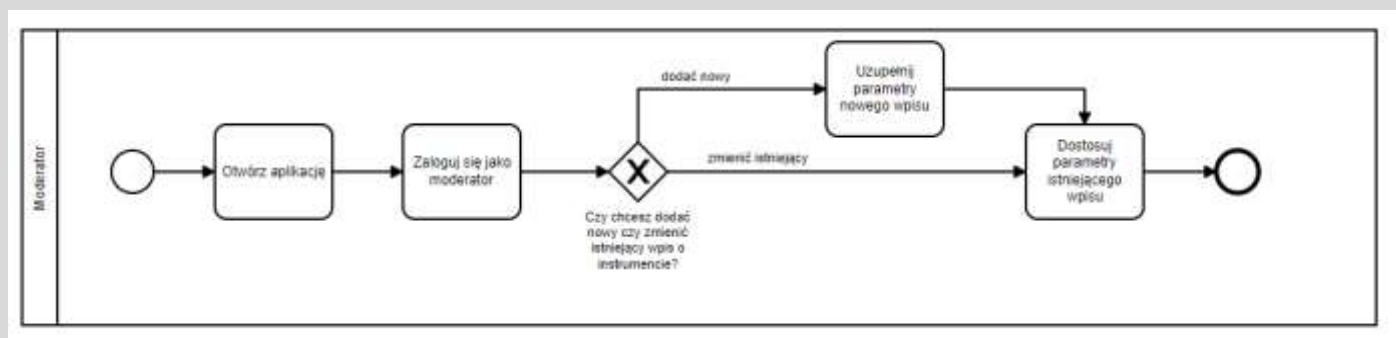

## Struktury danych

### Stopnie

- Nazwa (tekst, pole zawiera nazwę męską i żeńską)
- Oznaczenie (grafika)
- Metodyka (lista jednokrotnego wyboru, zarządzana przez Administratora)
- Oznaczenie metodyki (grafika)
- Idea stopnia (tekst długi, sformatowany)
- Zadania (lista)
  - treść zadania
- Sprawności tworzące zadania (lista)
  - sprawności, z których zadania tworzą listę zadań obowiązkowych
- Sprawności (liczba)
- Zadania uzupełniające (liczba)

- Autor (preferencyjnie profil użytkownika z Microsoft 365)
- Recenzent (preferencyjnie profil użytkownika z Microsoft 365)
- Notatki recenzentów (tekst długo sformatowany)
- Status: aktywny/nieaktywny
- Data stworzenia
- Data ostatniej modyfikacji
- Ostatnio modyfikujący (preferencyjnie profil użytkownika z Microsoft 365)

## Sprawności

- Nazwa (tekst, pole zawiera nazwę męską i żeńską)
- Idea (tekst długi, sformatowany)
- Metodyka (lista wielokrotnego wyboru, zarządzana przez Administratora)
- Oznaczenie metodyki (grafika)
- Oznaczenie (grafika)
- Specjalność (lista jednokrotnego wyboru, zarządzana przez Administratora)
- Oznaczenie specjalności (grafika)
- Poziom zaawansowania (lista jednokrotnego wyboru, zarządzana przez Administratora)
- Powiązany stopień (powiązanie ze stopniem, w którym tworzą się zadania – patrz wyżej)
- Zadania (lista)
  - treść zadania
  - flaga, czy zadanie jest wymagane dla powiązanego stopnia (tak/nie)
  - poziom wiekowy (lista wielokrotnego wyboru: \*, \*\*, \*\*\*, \*\*\*\* zarządzana przez Administratora)
- Kategoria (lista wielokrotnego wyboru, zarządzana przez Administratora)
- Etykiety (lista wielokrotnego wyboru, zarządzana przez Administratora)
- Uwagi dla drużynowego (tekst długi, sformatowany)
- Autor (preferencyjnie profil użytkownika z Microsoft 365)
- Recenzent (preferencyjnie profil użytkownika z Microsoft 365)
- Link do źródła w Microsoft 365 (URL)
- Status: aktywny/nieaktywny
- Data stworzenia (Datetime)
- Data ostatniej modyfikacji (Datetime)
- Ostatnio modyfikujący (preferencyjnie profil użytkownika z Microsoft 365)

## Tropy

- Nazwa (tekst)
- Kategoria (lista wielokrotnego wyboru, zarządzana przez Administratora)
- Poziom zaawansowania (lista jednokrotnego wyboru, zarządzana przez Administratora)
- Metodyka (lista jednokrotnego wyboru, zarządzana przez Administratora)
- Oznaczenie metodyki (grafika)
- Etykiety (lista wielokrotnego wyboru, zarządzana przez Administratora)

- Wprowadzenie (tekst długi, sformatowany)
- Zaplanujcie (tekst długi, sformatowany)
- Zróbcie (tekst długi, sformatowany)
- Podsumujcie (tekst długi, sformatowany)
- Zadania (lista)
  - treść zadania
- Służba (tak/nie)
- Wskazówki dla kadry (tekst długi, sformatowany)
- Wskazówki bibliograficzne (lista)
  - Nazwa pozycji
  - Link (nieobowiązkowe)
- Cele zrównoważonego rozwoju (lista wielokrotnego wyboru, zarządzana przez Administratora)
- Autor (preferencyjnie profil użytkownika z Microsoft 365)
- Recenzent (preferencyjnie profil użytkownika z Microsoft 365)
- Link do źródła w Microsoft 365 (URL)
- Status: aktywny/nieaktywny
- Data stworzenia (Datetime)
- Data ostatniej modyfikacji (Datetime)
- Ostatnio modyfikujący (preferencyjnie profil użytkownika z Microsoft 365)

## Wyzwania i zuchowe zadania indywidualne

- Rodzaj wyzwania (lista jednokrotnego wyboru, zarządzana przez Administratora)
- Metodyka (lista jednokrotnego wyboru, zarządzana przez Administratora)
- Oznaczenie metodyki (grafika)
- Obszar rozwoju (lista wielokrotnego wyboru, zarządzana przez Administratora)
- Powiązanie z punktami Prawa Harcerskiego i Prawa Zucha (lista wielokrotnego wyboru, zarządzana przez Administratora)
- Treść wyzwania/zadania (tekst długi, sformatowany)
- Etykiety (lista jednokrotnego wyboru, zarządzana przez Administratora)
- Autor (preferencyjnie profil użytkownika z Microsoft 365)
- Recenzent (preferencyjnie profil użytkownika z Microsoft 365)
- Link do źródła w Microsoft 365 (URL)
- Status: aktywny/nieaktywny
- Data stworzenia (Datetime)
- Data ostatniej modyfikacji (Datetime)
- Ostatnio modyfikujący (preferencyjnie profil użytkownika z Microsoft 365)

## Podsumowanie słowników

- Etykiety
- Kategorie
  - Nazwa

- Prawo Harcerskie
  - Nr punktu (liczba)
  - Treść punktu (krótki tekst)
- Metodyki
  - Nazwa (krótki tekst)
  - Oznacznice (grafika)
- Cele zrównoważonego rozwoju
  - Numer celu (liczba)
  - Treść celu (krótki tekst)
  - Oznacznice (grafika)
- Poziomy zaawansowania
  - Nazwa (krótki tekst)
- Obszary rozwoju
  - Nazwa (krótki tekst)
  - Oznacznice (grafika)

## Historyjki użytkownika

### Użytkownik niezalogowany

#### Jako użytkownik niezalogowany nawigujący się w aplikacji:

- mam możliwość obejrzenia propozycji sprawności, tropów i wyzwania w oparciu o: poprzednie odwiedziny aplikacji/serwisu zapisane w ciasteczkach, porę roku, bliskość wydarzeń historycznych, świąt państwowych, religijnych, okresu w roku (np. wakacje), aby łatwiej znaleźć instrument dopasowany do moich potrzeb
- mam możliwość wyboru instrumentu metodycznego, którego program (treść) chcę oglądać, wybierając spośród 4 instrumentów: stopni, sprawności, tropów i wyzwania

#### Jako użytkownik niezalogowany przeglądający stopnie:

- mam możliwość wybrania jednego z dziewięciu stopni: 3 gwiazdek zuchowych i 6 stopni harcerskich. Każdy stopień jest opisany poprzez nazwę w formie męskiej i żeńskiej oraz symbol.
- po wybraniu konkretnego stopnia, mam możliwość zobaczenia nazwy stopnia w wersji męskiej i żeńskiej, symbolu stopnia, metodyki, do której jest przypisany stopień, idei stopnia, listy zadań, listy zadań pochodzących ze sprawności i proponowanej liczby sprawności,
- po wybraniu konkretnej gwiazdki zuchowej mam możliwość zobaczenia nazwy gwiazdki w wersji męskiej i żeńskiej, symbolu gwiazdki i metodyki zuchowej, idei gwiazdki, listy zadań, proponowanej liczby sprawności zuchowych oraz tropów zuchowych
- mam możliwość pobrania pliku pdf przypisanego do danego stopnia (książeczki stopnia).

#### Jako użytkownik niezalogowany przeglądający sprawności:

- mam możliwość przeglądania nazw sprawności, filtrując je poprzez różnorodne kryteria: metodykę, kategorię tematyczną, etykietę, fragment nazwy lub treści, poziom zaawansowania danej sprawności.
- po wybraniu konkretnej sprawności zuchowej mam możliwość wybrania poziomu sprawności. Domyślnie jest wybrany poziom pierwszy z trzech możliwych poziomów.
- po wybraniu poziomu konkretnej sprawności zuchowej mam możliwość zobaczenia przypisanych do danej sprawności zadań oraz wygenerowania pliku pdf z treścią zadań w określonej formie (karty sprawności).
- po wybraniu konkretnej sprawności harcerskiej mam możliwość zobaczenia zadań przypisanych do danej sprawności. Zadania, które są związane ze stopniem odróżniają się wizualnie od innych zadań. Mam możliwość wygenerowania pliku pdf z treścią zadań w określonej formie (karta sprawności), w pliku PDF zadania związane ze stopniem także odróżniają się od innych zadań.

#### Jako użytkownik niezalogowany przeglądający tropy:

- mam możliwość przeglądania nazw tropów i ich krótkich opisów, filtrując je poprzez różnorodne kryteria: metodykę, kategorię tematyczną, etykietę, fragment nazwy lub treści, powiązany cel zrównoważonego rozwoju, poziom zaawansowania, zawartą w tropie służbę.
- po wybraniu konkretnego tropu w metodyce zuchowej mam możliwość zobaczenia zadań do wykonania w ramach danego tropu. Mam możliwość wygenerowania pliku pdf z treścią zadań w określonej formie (karty tropu).
- po wybraniu konkretnego tropu w metodykach: harcerskiej, starszoharcerskiej i wędrowniczej mam możliwość zobaczenia: zadań do wykonania w ramach danego podzielonych na trzy sekcje odpowiadające etapom zdobywania tropu (planowanie, wykonanie, podsumowanie). Mam możliwość wygenerowania pliku pdf z treścią zadań w określonej formie (karty tropu).

#### Jako użytkownik niezalogowany przeglądający wyzwania/zuchowe zadania indywidualne:

- po wybraniu instrumentu **wyzwania/zuchowe zadania indywidualne** mam możliwość przeglądania propozycji treści wyzwań/zadań indywidualnych, poprzez różnorodne kryteria: obszar rozwoju wychowanka, metodykę, fragment treści, etykietę, powiązany punkt prawa.
- Po wybraniu konkretnego wyzwania, wraz z treścią wyzwania widzę jakiego obszaru rozwoju wychowanka dotyczy to wyzwanie, a także z jakimi punktami PH może być ono związane

### Użytkownik zalogowany

#### Jako użytkownik zalogowany nawigujący się w aplikacji:

- mam możliwość zalogowania się do systemu za pomocą konta Microsoft 365 z organizacji ZHP.
- mam wszystkie możliwości użytkownika niezalogowanego.

#### Jako użytkownik zalogowany przeglądający tropy:

- po wybraniu konkretnego tropu w metodyce zuchowej mam możliwość zobaczenia: zadań do wykonania w ramach danego tropu, *wskazówek dla kadry*, *wskazówek bibliograficznych*. Mam

możliwość wygenerowania pliku pdf z treścią zadań w określonej formie (karty tropu). Karta wygląda tak samo jak u użytkownika niezalogowanego.

#### Jako użytkownik zalogowany przeglądający sprawności:

- po wybraniu poziomu konkretnej sprawności zuchowej mam możliwość zobaczenia: przypisanych do danej sprawności zadań, *idei sprawności* oraz wygenerowania pliku pdf z treścią zadań w określonej formie (karty sprawności). Karta wygląda tak samo jak u użytkownika niezalogowanego.
- po wybraniu konkretnej sprawności harcerskiej mam możliwość zobaczenia: zadań przypisanych do danej sprawności oraz *idei sprawności*. Zadania, które są związane ze stopniem odróżniają się od innych zadań. Mam możliwość wygenerowania pliku pdf z treścią zadań w określonej formie (karta sprawności), w pliku PDF zadania związane ze stopniem także odróżniają się od innych zadań. Karta wygląda tak samo jak u użytkownika niezalogowanego.

#### Użytkownik posiadający konto O365 ZHP i przypisany do określonej grupy zabezpieczeń O365 (moderatorzy SIM).

##### Jako moderator mam możliwość:

- wyświetlania wszystkich istniejących instrumentów metodycznych z możliwością filtrowania ich poprzez różnorodne kryteria: rodzaj instrumentu, metodykę, poziom zaawansowania, związenie ze stopniem, kategorię tematyczną, autora.
- wyświetlania i zmiany informacji z pól dostępnych tylko dla moderatora: autor, recenzent, link do źródła
- wyświetlania informacji z pól audytowych: data stworzenia, data modyfikacji, ostatni modyfikujący
- modyfikowania istniejących instrumentów metodycznych w każdym zakresie.
- aktywacji lub dezaktywacji instrumentu metodycznego (nieaktywny instrument nie pokazuje się zwykłym użytkownikom)
- dodania nowego instrumentu metodycznego
- wyświetlania parametrów systemu: Etykiety, Kategorie, Prawo Harcerskie, Metodyki, Cele zrównoważonego rozwoju, Poziomy zaawansowania, Obszary rozwoju.

#### Użytkownik posiadający konto O365 ZHP i przypisany do określonej grupy zabezpieczeń O365 (administratorzy SIM).

##### Jako administrator mam możliwość:

- robić wszystko to, co moderator
- dodawania i modyfikacji parametrów systemu: Etykiety, Kategorie, Prawo Harcerskie, Metodyki, Cele zrównoważonego rozwoju, Poziomy zaawansowania, Obszary rozwoju.

## Analiza MoSCoW

Podsumowując przedstawione oczekiwania biznesowe na wersję MVP oraz plany długofalowego rozwoju aplikacji, przedstawiamy następującą priorytetyzację wymagań:

### Must have

- łatwe i intuicyjne przeszukiwanie całej bazy instrumentów metodycznych przez użytkowników
- możliwość dostępu bez logowania
- generowanie plików pdf z kartami instrumentów do użytku offline i do druku
- wygoda użytkowania na komputerze i telefonie
- zarządzanie dostępnymi instrumentami przez moderatorów

### Should have

- możliwość edycji zadań/dopisania własnych przed wygenerowaniem pliku
- wyświetlanie w aplikacji "polecanych" instrumentów metodycznych (lista zarządzana przez moderatora)
- wyświetlanie odwiedzającym aplikację ostatnio dodanych instrumentów metodycznych
- generowanie plików pdf z kartami instrumentów, które pozwalają na lokalną edycję (wprowadzenie swoich danych)

### Could have

- możliwość dodawania wpisów o polecanych/nowych/ciekawych instrumentach przez moderatorów, wyświetlanych na stronie głównej (wpis zawiera tytuł, treść sformatowaną, linki do powiązanych instrumentów)
- możliwość zgłaszania uwag do istniejących instrumentów przez zwykłych użytkowników i automatyczne przesłanie ich na wskazany w konfiguracji adres email
- wyświetlanie w aplikacji rankingów instrumentów według reguł typu najczęściej oglądane

### Won't have

- śledzenie i oznaczanie realizacji wybranych instrumentów metodycznych
- zapisywanie wybranych instrumentów (oznaczenie rozpoczętej realizacji i zapisanie zmian w zadaniach i
- współdzielenie realizacji instrumentu z innymi użytkownikami
- zbieranie statystyk nt. realizowanych w systemie instrumentów
- integracja z mediami społecznymi pozwalająca na łatwe share'owanie instrumentów i/lub informacji o ich zdobyciu

## Wymagania sprzętowe i systemowe

Aplikacja nie powinna być obciążona żadnym narzutem sprzętowym, powinna natomiast być łatwo skalowana w stosunku do jej obciążenia. ZHP nie wymaga od aplikacji funkcjonalności automatycznego skalowania, a jedynie zastrzega możliwość uruchomienia aplikacji na farmie serwerów w celu zwiększenia wydajności rozwiązania. Rozmiar organizacji ZHP to około 100 000 osób.

Organizacja ZHP nie jest zainteresowana ofertą hostingową czy serwerową, ponieważ aplikacja będzie działała na prywatnym serwerze ZHP lub w chmurze przy pomocy platformy Azure. Aplikacja powinna móc pracować w jednym z trzech środowisk uruchomieniowych:

- Hosting PHP z MariaDB, pracujący wewnątrz platformy Plesk
- Kontener Docker w systemie Linux (lub kilka kontenerów uruchamianych przez docker-compose)
- Usługi chmurowe uruchamiane na platformie Azure

Jednym z celów poszukiwanego rozwiązania jest umożliwienie szerokiego, szybkiego i prostego dostępu do zasobów aplikacji, dlatego ważnym dla nas aspektem będzie jej dostępność na wielu systemach i platformach. Zasoby i dane aplikacji po wstępnym uzupełnieniu nie będą zbyt często zmieniane, jednak ważnym jest, aby były one aktualne. Naszym głównym priorytetem są urządzenia mobilne oraz desktopowe. ZHP jest otwarte na propozycje typu rozwiązania. Jako najprostsze nasuwa nam się strona internetowa zoptymalizowana pod urządzenia mobilne (tzw. mobile first).

Funkcje administracyjne i moderatorskie systemu nie będą wykonywane na urządzeniach mobilnych. Sama aplikacja nie wymaga też dostępu offline.

## Uprawnienia

### Kontrolowanie dostępu do systemu i jego zawartości

We wstępnej wersji systemu schemat uprawnień powinien być prosty. Odzwierciedlający jedynie trzy grupy przewidywanych użytkowników: administratorów, moderatorów oraz użytkowników zalogowanych. Dodatkową grupą użytkowników są użytkownicy anonimowi, nie posiadają oni kont w aplikacji, mogą jedynie odczytywać publiczne zasoby aplikacji.

Tabela uprawnień:

Grupa użytkowników	Zarządzanie technologią	Zarządzanie użytkownikami	Zarządzanie treścią	Zarządzanie słownikami
<b>Administratorzy</b>	Pełna kontrola	Pełna kontrola	Pełna kontrola	Pełna kontrola
<b>Moderatorzy</b>	Brak	Brak	Pełna kontrola	Odczyt
<b>Użytkownicy zalogowani</b>	Brak	Brak	Brak	Brak

ZHP nie wyklucza w przyszłości rozszerzenia systemu uprawnień do kontroli dostępu na poziomie typu zasobu, jednak aktualnie nie jest to funkcjonalność wymagana.

W systemie nie powinno być możliwości samodzielnej rejestracji użytkowników, ponadto dostęp oraz uprawnienia użytkowników do aplikacji powinny być ustalane na podstawie AAD (Azure Active Directory), z którego korzysta ZHP. Nie wszystkie, a jedynie ustalone (skonfigurowane) grupy AAD powinny być synchronizowane z aplikacją. Odpowiednie grupy AAD powinny być odpowiednio zmapowane na grupy (uprawnienia) w aplikacji.

Dostęp dla użytkowników anonimowych nie powinien wymagać konta w aplikacji ani w AAD, natomiast wszyscy inni użytkownicy muszą być zalogowani do systemu w celu uzyskania swoich uprawnień.

Użytkownicy zalogowani są grupą nie posiadającą dodatkowych uprawnień, a jedynie pozwalającą na dostęp do szczególnych zasobów lub ich fragmentów, których niezalogowany użytkownik nie będzie mógł zobaczyć. Użytkownik zalogowany to również osoba posiadająca konto AAD w ZHP.

## Bezpieczeństwo dostępu do portalu i jego zawartości

Każde środowisko pracy wymaga zaimplementowania odpowiednich mechanizmów mających chronić zawartą w systemie informację przed dostępem niepowołanych osób. Istotnym elementem jest zwrócenie uwagi na metodę autoryzacji użytkowników oraz nadanie im odpowiednich praw dostępu do poszczególnych obszarów systemu.

### Uwierzytelnienie użytkowników

Ideą tego procesu uwierzytelnienia jest przede wszystkim wykazanie, że użytkownik systemu, który posługuje się danym identyfikatorem jest osobą faktyczną, która została uprzednio zadeklarowana oraz zidentyfikowana.

W celu weryfikacji tożsamości (autentykacji) należy zastosować system Single Sign-On wykorzystujący usługę Azure Active Directory (ZHP posiada własną subskrypcję AAD). Dodatkowo AAD powinno być wykorzystane nie tylko jako weryfikator tożsamości, ale również jako źródło uprawnień użytkowników (szczegóły zostały opisane w sekcji "Uprawnienia" tego dokumentu). Ważnym jest, aby w systemie, nie było możliwości samodzielnej rejestracji użytkowników, a użytkownicy niezalogowani, nie posiadający kont w AAD ZHP mogli mieć jedynie dostęp do publicznych zasobów aplikacji.

### Dostępność portalu

Parametr związany z dostępnością usług jest bardzo ważnym elementem docelowego wdrożenia. Na ten parametr złoży się wiele czynników takich jak:

- poprawne działanie serwera aplikacji,
- poprawne działanie serwera bazy danych,
- poprawne działanie sieci,
- poprawne działanie końcówek klienckich.

Wdrożone rozwiązanie dla ZHP docelowo musi spełniać kryteria biznesowych rozwiązań stosowanych na rynku.

W poniższej tabeli wyszczególniono poziomy dostępności aplikacji w procentach, przekładając to na czas jej niedostępności w ramach dnia, miesiąca i roku

Akceptowalny poziom dostępności aplikacji	Brak dostępu w ramach dnia roboczego	Brak dostępu w ramach miesiąca	Brak dostępu w ramach roku kalendarzowego
95 %	72.00 minuty	36 godzin	18.26 dni
99 %	14.40 minuty	7 godzin	3.65 dni
99.9 %	86.40 sekund	43 minuty	8.77 godzin
99.99 %	8.64 sekund	4 minuty	52.60 minuty
99.999 %	0.86 sekund	26 sekund	5.26 minuty

## Dokumentacja

Jako efekt realizacji zamówienia spodziewamy się dostarczenia przez Wykonawcę:

- dokumentacji instalacji aplikacji na infrastrukturze ZHP
- dokumentacji technicznej, opisującej architekturę aplikacji i zastosowane technologie

## Przekazanie praw własności intelektualnej

Wykonawca zobowiązuje się do przekazania ZHP praw własności intelektualnej do wyprodukowanej aplikacji, wolne od wszelkich obciążeń i bez ograniczeń terytorialnych w zakresie:

- pełnego kodu aplikacji;
- stałego lub tymczasowego powielania oprogramowania komputerowego w całości lub w części przez dowolny środek i w dowolnej formie;
- tłumaczenia, dostosowywania, przestawiania lub jakichkolwiek innych modyfikacji w aplikacji;
- dystrybucji, w tym wypożyczania oprogramowania/aplikacji lub jego kopii.

Powyższa zgoda na dokonywanie jakichkolwiek zmian w aplikacji oraz zgoda na wykonywanie pochodnych praw autorskich oraz prawo do udzielania dalszych licencji powinna zostać skalkulowana w cenie końcowej aplikacji.

## Forma oferty

Składane oferty powinny zawierać następujące informacje:

- Koszt brutto wykonania aplikacji spełniającej co najmniej wymagania oznaczone, jako *Must*
- Opcjonalnie dodatkowy koszt implementacji wymagań oznaczonych jako *Should* i *Could*
- W przypadku aplikacji tworzonych pod hosting PHP lub konterer Docker – szacowane wymagania sprzętowe
- W przypadku aplikacji tworzonych pod chmurę Azure – szacowany koszt miesięczny
- Portfolio podobnych projektów (tzn. realizowanych w tych samych technologiach) przez wykonawcę

## Załączniki

---

Integralną częścią oferty są załączniki prezentujące:

- Przykładowa karta stopnia
- Przykładowa karta Sprawności
- Przykładowa karta Tropu